



Manual de Instalação: MV1/MV3

VW AMAROK CABINE DUPLA

COMPRIMENTO DA CAÇAMBA: 1555mm

FERRAMENTAS NECESSÁRIAS:

- Chave Phillips N.2
- Soquete de 7/16"
- Chave Torx T40
- Chave Catraca de 1/4"
- Chave Allen de 1/8"
- Furadeira Elétrica
- Broca de 3.5mm para metal/madeira
- Broca de 11mm para metal/madeira
- Broca de 13mm para metal/madeira
- Limitador de Furo
- Dependendo o ano da sua caminhonete você vai precisar de um Soquete M10 de 12 pontos ou um Bit M10 de 12 pontos.

SIGA-NOS:



@DECKEDBRASIL | #DECKEDBRASIL

7ª VERSÃO

DECKED.COM.BR

CONTEÚDO

Caixa DECKED

- PLATAFORMA LAT. ESQUERDA - 1
- PLATAFORMA LAT. DIREITA - 1
- COLUNA VERTICAL - 1
- PAREDE VERTICAL - 1
- GAVETA - 2
- CAIXA ESQUERDA - 1
- CAIXA DIREITA - 1
- SUPOTE ESQUERDO - 1
- SUPOTE DIREITO - 1
- TAMPA DA CAIXA - 2
- TRILHO-C - 2
- RÉGUA - 1
- CAIXA DE EQUIPAMENTOS - 1
- BRAÇO DE TORÇÃO - 1
- ABRIDOR DE GARRAFAS - 1

CAIXA DE EQUIPAMENTOS - Não Ensacados

(Dentro da Caixa DECKED):



CAIXA DE EQUIPAMENTOS - Ensacados

- PREP MV1/MV3 - 1
- S1 - 1
- S2 - 1
- N1 - 1
- J8 - 2
- DRAWER 1 - 1
- DRAWER 2 - 1
- WHEELS - 1
- FINAL MID - 1
- PREP-EXTRA - 1
- WASHERS - 1

▼ VISÃO GERAL DA MONTAGEM ▼

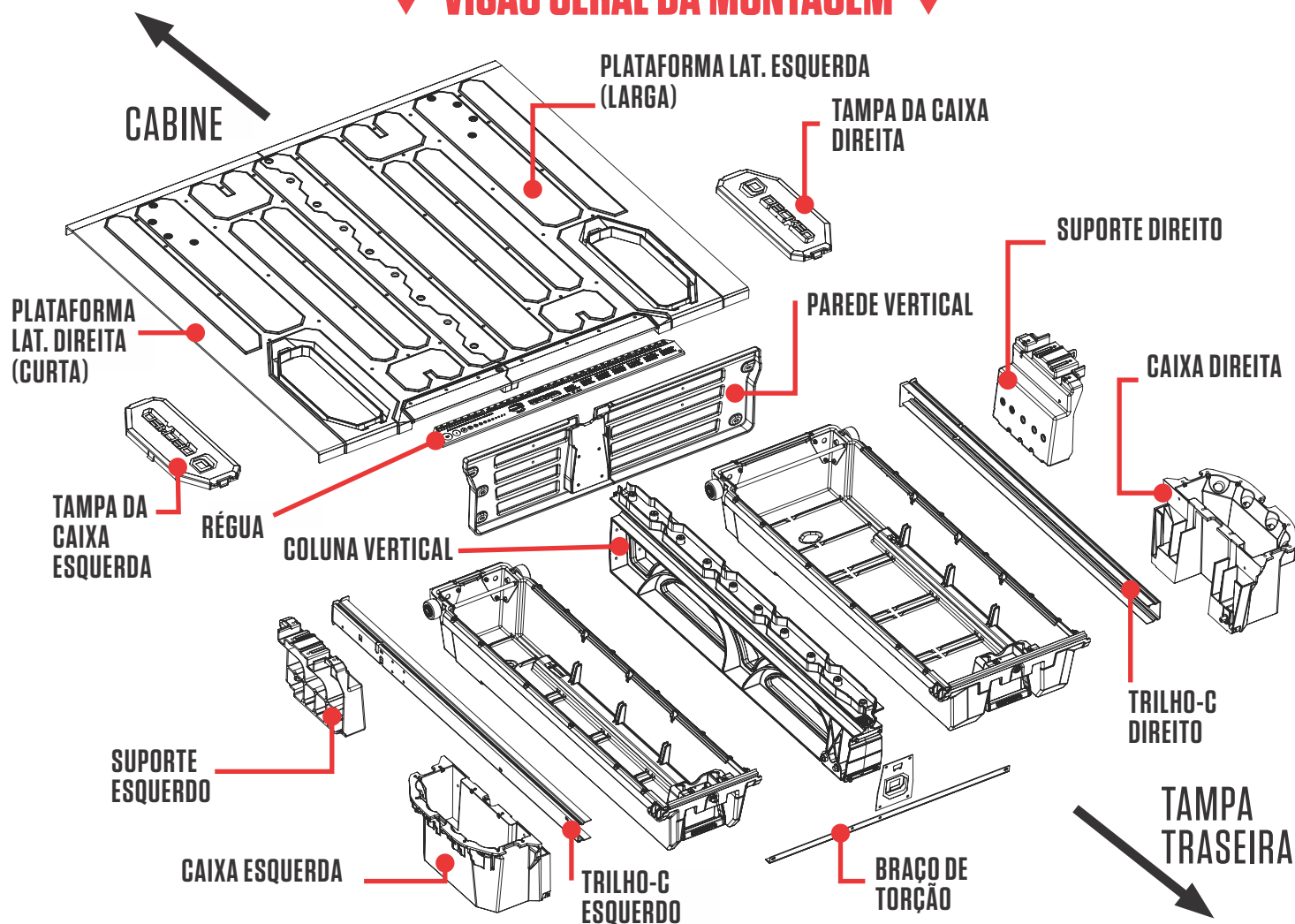

CHECKLIST: INSTALAÇÃO



REMOVA O PROTETOR DE CAÇAMBA:

Ele interfere o funcionamento do sistema. Em revestimento líquido funciona bem.



FERRAMENTAS ELÉTRICAS: Tome cuidado. Selecione o menor torque possível.



CENTRALIZAR O SISTEMA: Para o sistema Grande, a coluna central se posiciona acima da calha central da caçamba. Podem acontecer lacunas irregulares entre as caçambas. Está Ok! Para o sistema Médio, tenha certeza que os espaços entre os dois lados são iguais.



MOLAS DAS GAVETAS: Verifique a correta tensão das molas das gavetas. Se os puxadores não retornam firmemente, as molas estão instaladas de forma incorreta. Precisa de ajuda? Assista [DECKED.com/videohandle](https://www.decked.com/videohandle).



CALHAS DAS GAVETAS: **IMPORTANTE!** Instale as calhas com a parte saliente voltada para o motorista. Se for instalada invertida, a água entrará dentro da gaveta. Corte as sobras da Calha após a instalação.

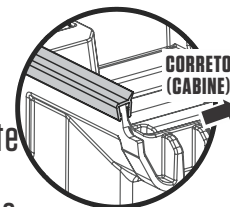

GANCHOS-J: Aperte os Ganchos-J apenas com a força da mão, movimento para os lados até o posicionamento ideal. **NÃO APERTE DEMAIS!** Se o sistema está curvado ou inclinado ele está apertado demais.



CAIXAS: As caixas não são a prova d'água. Faça dois furos de 1/2" para que a água possa escoar. Utilize as marcas na gaveta como guias.

USANDO SEU SISTEMA DECKED

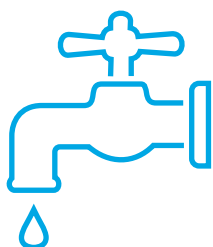

ÁGUA: As gavetas do sistema DECKED não são hermeticamente lacradas. Névoa e poeira podem entrar nas gavetas. Lavadoras de alta pressão não danificam o sistema, mas a pressão pode levantar muita névoa. Antes de lavar tenha certeza que fechou a gaveta completamente e remova as tampas das caixas laterais.



PESO: O sistema DECKED suporta 1 tonelada distribuída uniformemente sobre ele. Se alguma carga tem rodas ou pés, ela pode gerar concentração de peso em uma determinada área. Distribua este peso utilizando uma madeira ou compensado sob a carga.

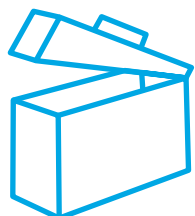

CAIXAS: Diferente das Gavetas, as Caixas não são a prova d'água; a água pode entrar nela. Nós recomendamos dois furos de 1/2" para escoamento da água, utilize as marcas guias para a furação (a menos que sua caminhonete possua capa marítima).

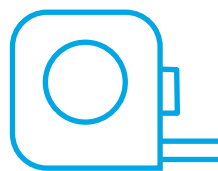

EXTENSÃO: Nós ainda temos que lidar com a gravidade. As gavetas deslizam um metro para fora e garantem uma eficiente capacidade de 100kg de carga por gaveta.

Siga todas as instruções fornecidas neste manual. Caso tenha alguma dúvida com relação ao sistema ou algum de nossos produtos ou não encontre alguma parte, por favor contate-nos.

▼ **EI! FORTÃO: LEIA ANTES DE INSTALAR SEU SISTEMA DECKED** ▼

1. **Não** tente trapacear, por favor leia as instruções.
2. **Não** aperte demais os parafusos.
3. **Não** utilize parafusadeiras elétricas.
4. Se você decidir não seguir as recomendações e utilizar parafusadeiras elétricas:
 - 1) Selecione o menor torque possível.
 - 2) Se a rosca espanar: Dois encaixes extra estão inclusos no saco **PREP-EXTRA**. Os encaixes extras podem substituir qualquer rosca do sistema, menos as roscas da COLUNA VERTICAL, então tenha cuidado com a força. Caso as roscas se desloquem, você pode apertá-las utilizando uma chave de fenda. Isso é tudo, caso tenha alguma dúvida entre em contato.
5. Inicie o aperto dos parafusos com os dedos para evitar que espanem.
6. Não aperte demais o ganchos J; apenas o suficiente para o sistema se mexer na caçamba.
7. Você tem bastante arruelas sobrando, de nada!
8. Bom trabalho, você ainda está lendo.

Caso queira evitar a nossa linguagem nada ortodoxa, assista nosso vídeo detalhado sobre a instalação (em inglês). Estamos Felizes em Ajudar!

DECKED.COM/INSTALLVIDEO

CAIXAS DE ARMAZENAMENTO - DRENAGEM

(FURAR OU NÃO FURAR.)

- **Você usa capa marítima sobre o seu sistema DECKED?**
Não há a necessidade de fazer furos, a menos que você resolva enfrentar um dilúvio.
- **Você utilizará o seu sistema fora da estrada?**
Então as caixas de armazenamento receberá água. Existe duas marcações no fundo das caixas. Faça um furo de 1/2" em cada marca. Um furo menor poderá entupir.



PREPARAÇÃO: MARQUE O CENTRO

Use um marcador permanente ou um marca-texto para identificar o centro da caçamba (linha azul).

DETALHE A

TENHA CERTEZA QUE A MARCA ESTÁ A MAIS OU MENOS 36CM DE ALTURA (PARA QUE VOCÊ POSSA VÊ-LA)

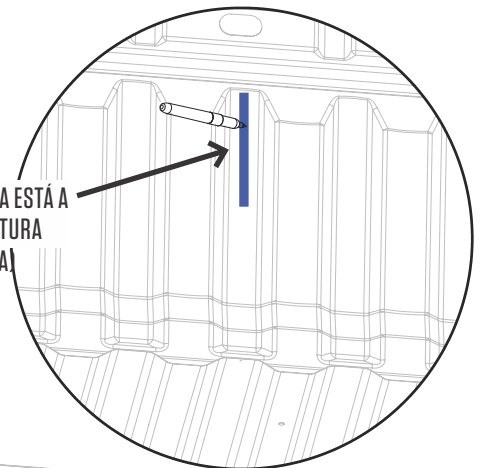

↑ CABINE

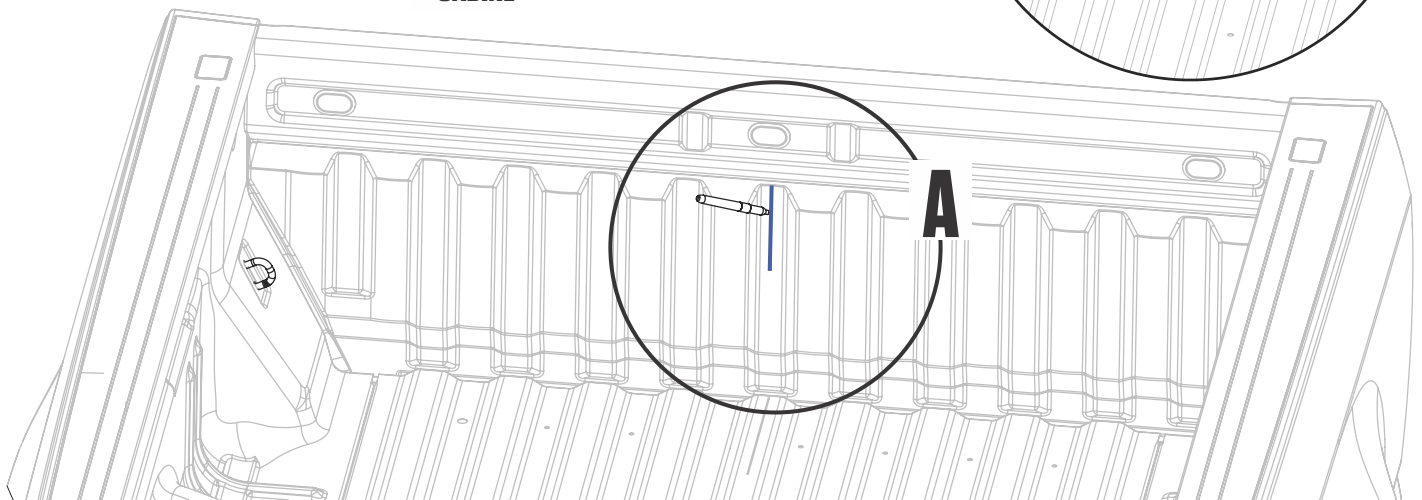

PREPARAÇÃO: CALÇOS

- 2 CALÇOS LARGOS e 6 CALÇOS ESTREITOS estão soltos em seu kit de equipamentos.
- Usando as informações abaixo:
 - 1) Limpe a caçamba onde os calços serão fixados. Álcool isopropílico é recomendado.
 - 2) Remova o filme de proteção e aplique o calço com pressão.

DETALHE A

Alinhe o calço largo no canal como demonstrado:
165 mm da parte de trás da caçamba (linha verm.).
Repita no lado direito da caçamba.

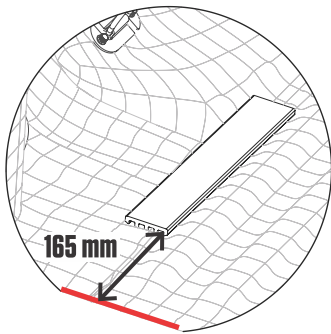

DETALHE C

Alinhe o calço estreito no canal como demonstrado:
89 mm da parte da frente da caçamba (linha verm.).
Repita no lado direito da caçamba.

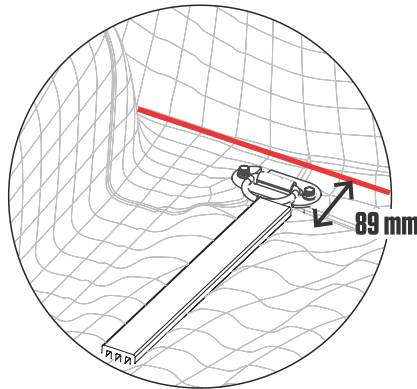

DETALHE D

Alinhe dois calços estreitos no canal como demonstrado:
83 mm da parte da frente da caçamba (linha verm.).

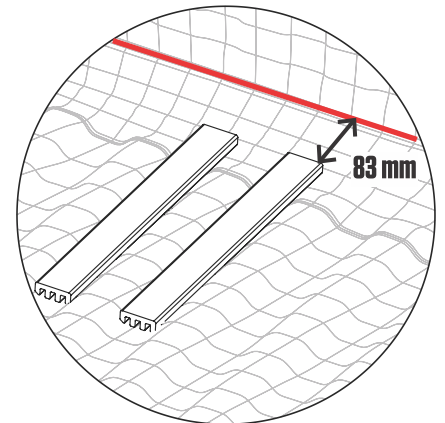

DETALHE B

Alinhe dois calços estreitos no canal como demonstrado:
146 mm da parte de trás da caçamba (linha verm.).

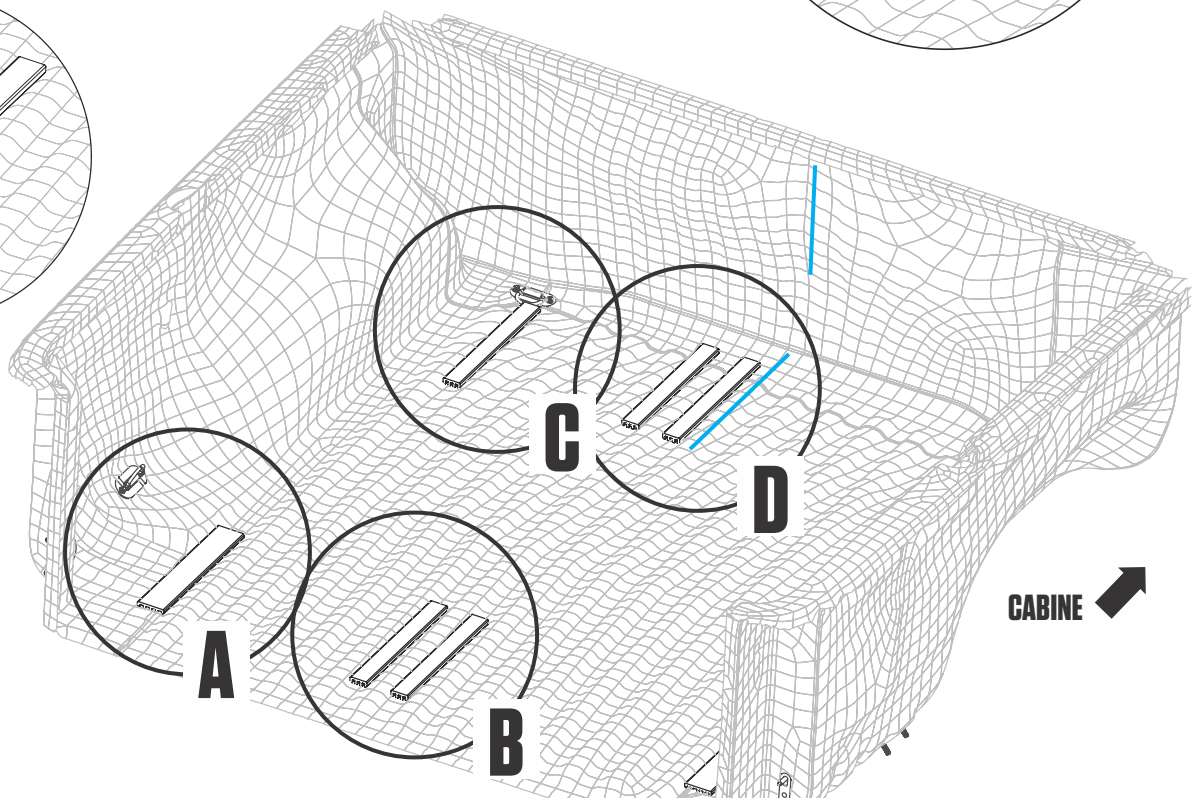
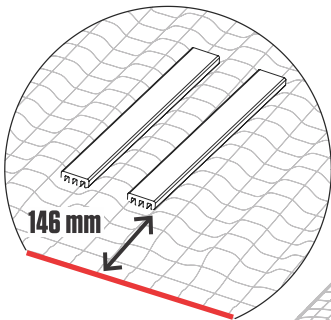

PREPARAÇÃO: SUPORTE TRASEIRO

- Instale os suportes do sistema utilizando os dois parafusos originais de 1" Torx 40; Saco PREP-MV1/MV3.
- **IMPORTANTE: Os suportes precisam estar como na imagem.**
- Aperte firme.
- Repita do outro lado.

TORQUE RECOMENDADO:
PARAFUSOS NO SACO PREP MV1/MV3 - 19Nm.

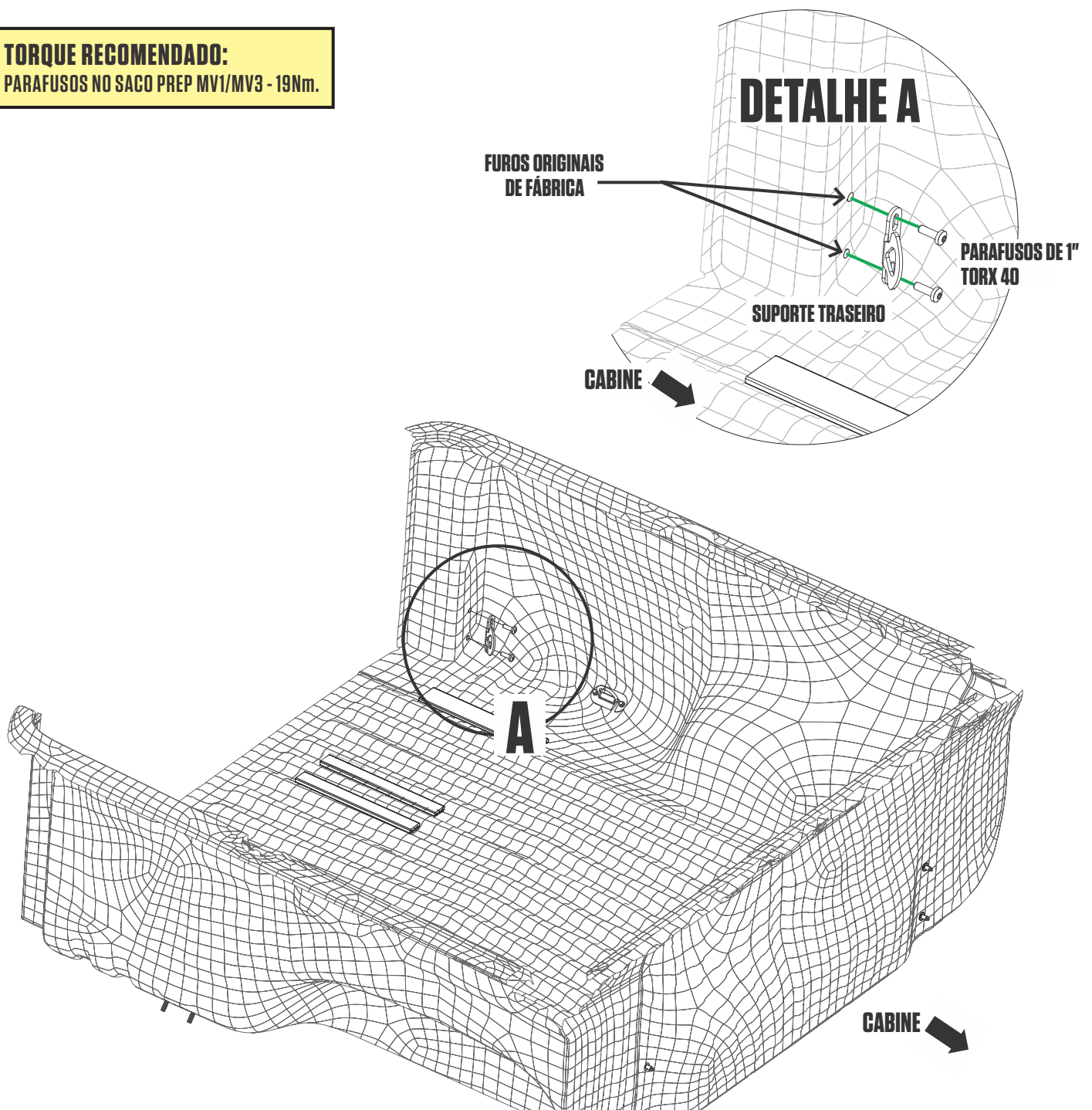

PREPARAÇÃO: FUROS DA CABINE

- Remova o suporte de fábrica e guarde os parafusos originais.

NOTA: Dependendo o ano da sua caminhonete você vai precisar de um Soquete M10 de 12 pontos ou um Bit M10 de 12 pontos, para remover os parafusos de fábrica.

- **DETALHE A:** Coloque o suporte esquerdo sobre os furos de fábrica e aperte levemente os parafusos originais.

NOTA: Os suportes da esquerda e da direita não são iguais, o furos rosqueados precisam estar orientados para o interior da caçamba. Confira no **DETALHE A**, **DETALHE B**.

- **DETALHE A:** Empurre o suporte contra a parede da cabine e marque dois pontos de furação como demonstrado.
- **DETALHE B:** Repita os passos.
- Remova ambos os suportes (esquerdo e direito) e guarde os parafusos originais.

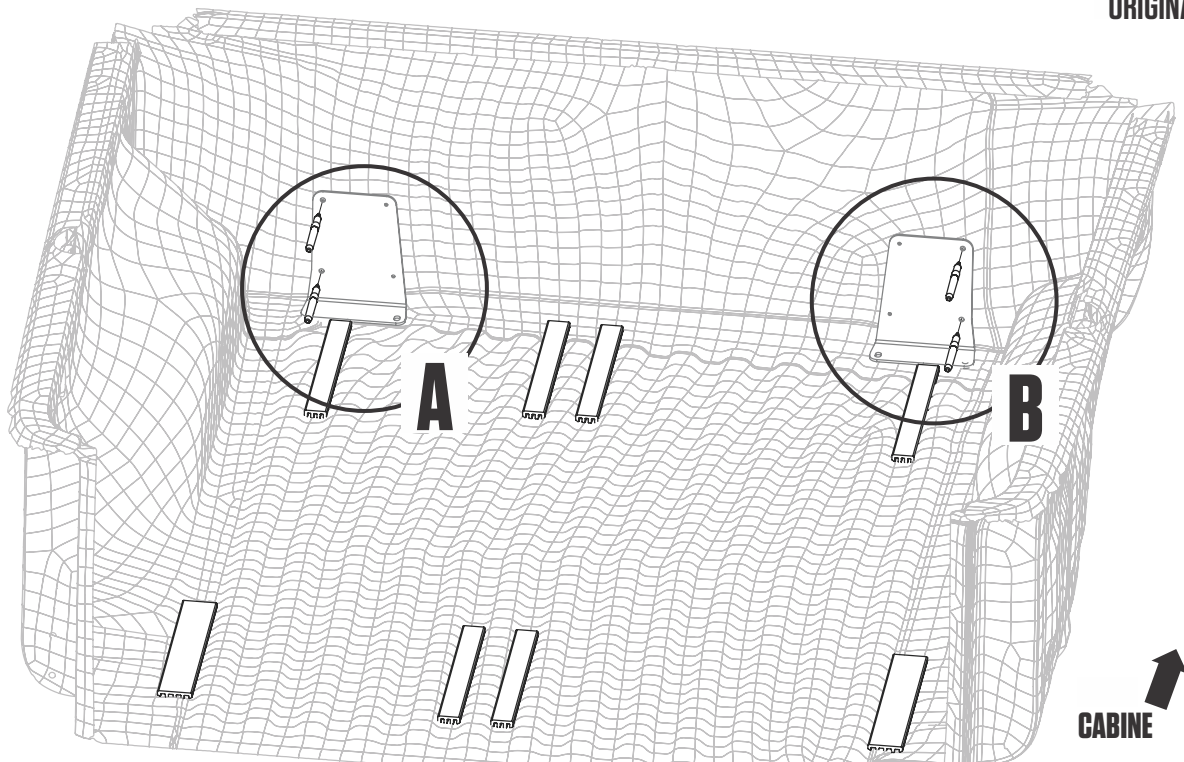
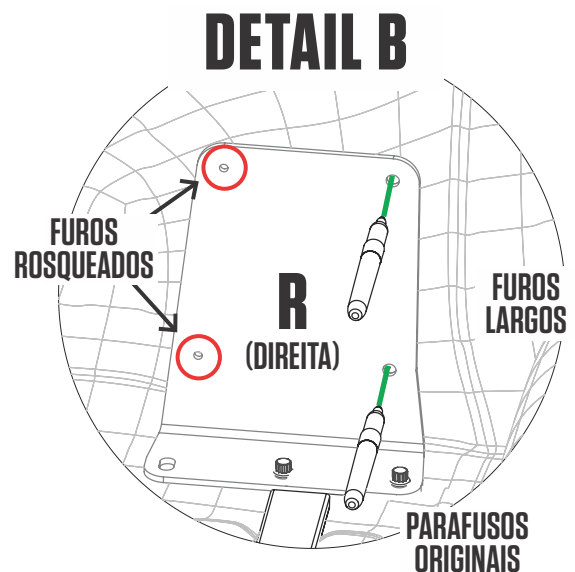
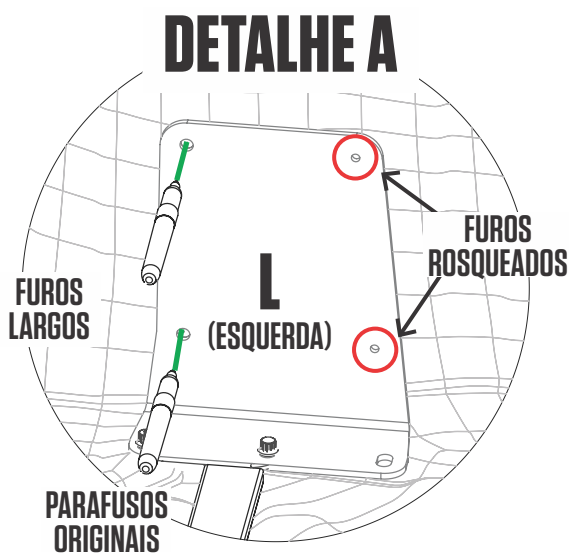

PREPARAÇÃO: FUROS DA CABINE

- Faça quatro furos de 11mm nas marcas realizadas utilizando um limitador à 6mm.

NOTA: Para resistir a corrosão, sele as bordas dos furos com o primer autocondicionante. Saco PRIMER.

- Instale a porca-castanha (amarela) na chave de porca (laranja) com os parafusos de fixação de 25mm; Saco PREP-MV1/MV3.

NOTA: Não use os parafusos de ponta cilíndrica ligeiramente mais curtos, também encontrados no PREP BAG.

- **DETALHE A:** Encaixe a porca castanha no furo. Enquanto você segura a chave de porca, aperte o parafuso com o soquete 3/8" até a porca castanha estar totalmente fixada. Remova o parafuso e a chave de porca.
- Repita este processo nos três furos restantes.

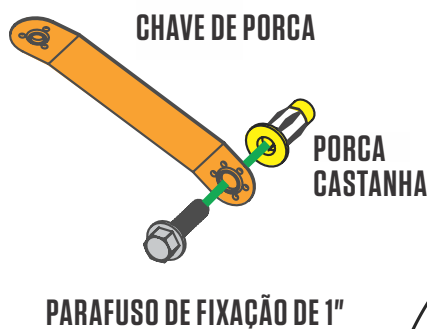

DETALHE A

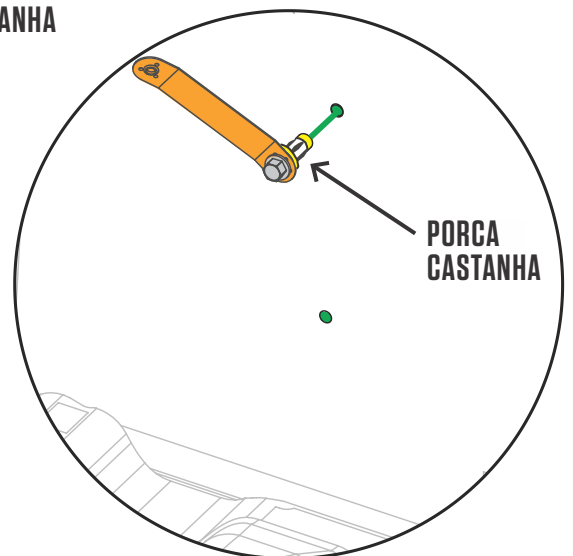

**TORQUE RECOMENDADO:
PARA FIXAR A PORCA CASTANHA - 3Nm.**

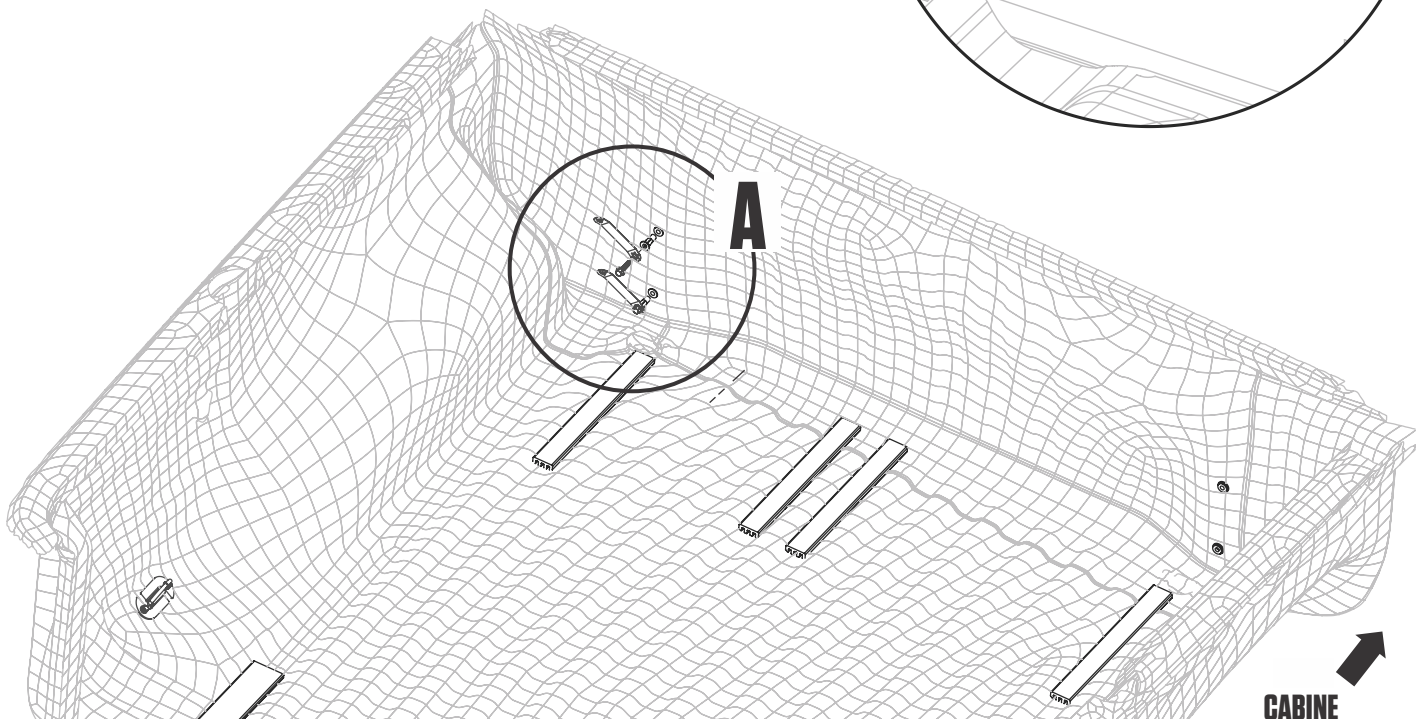

PREPARAÇÃO: SUPORTES DA CABINE

- **DETALHE A:** Coloque o suporte esquerdo sobre os furos de fábrica e aperte levemente os parafusos originais.
- **DETALHE A:** Empurre o suporte contra a parede da cabine e coloque dois parafusos de 9/10" nos dois orifícios. **Saco PREP MV1/MV3. NOTA: Estes são os mesmos parafusos que os encontrados no Saco S1.**
- Aperte todos os parafusos
- **DETALHE B:** Repita os passos do DETALHE A.

DETALHE A

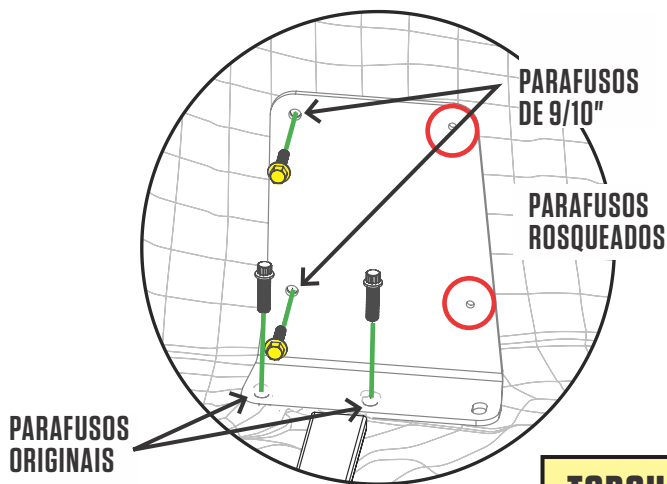

DETALHE B

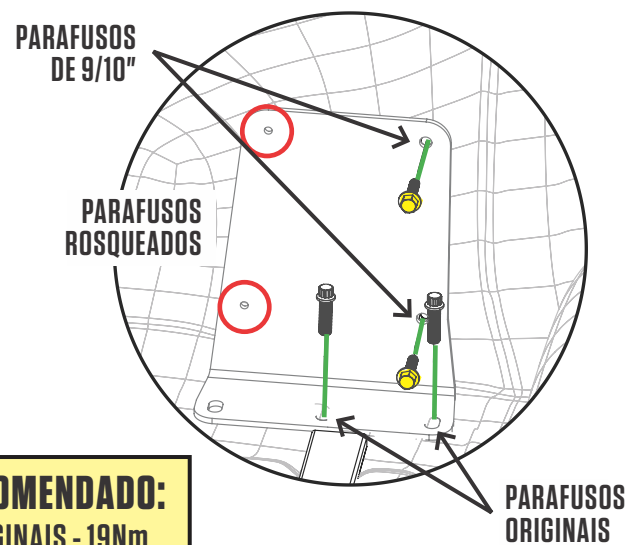

TORQUE RECOMENDADO:
PARAFUSOS ORIGINAIS - 19Nm.
PARAFUSOS DE 23mm - 3Nm

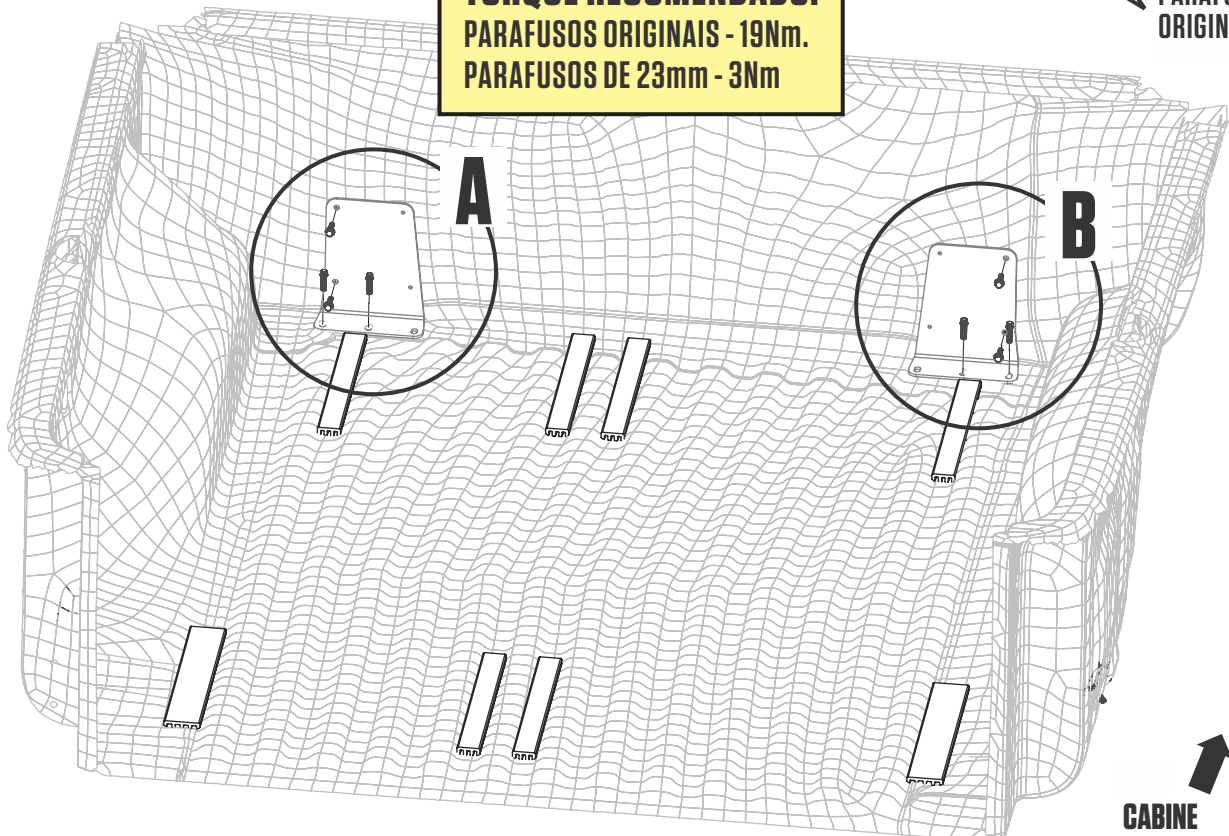

MONTAGEM: COLUNA VERTICAL + PAREDE VERTICAL

NOTA: REALIZE OS PRÓXIMOS PASSOS EM UMA PLATAFORMA PLANA, COMO O PISO DE UMA GARAGEM.

Prenda a coluna central à parede central utilizando quatro parafusos. Aperte alternadamente; Saco S1.

NOTA: Nós fornecemos um soquete de 3/8" para os parafusos S1; Saco PREP MV1/MV3.

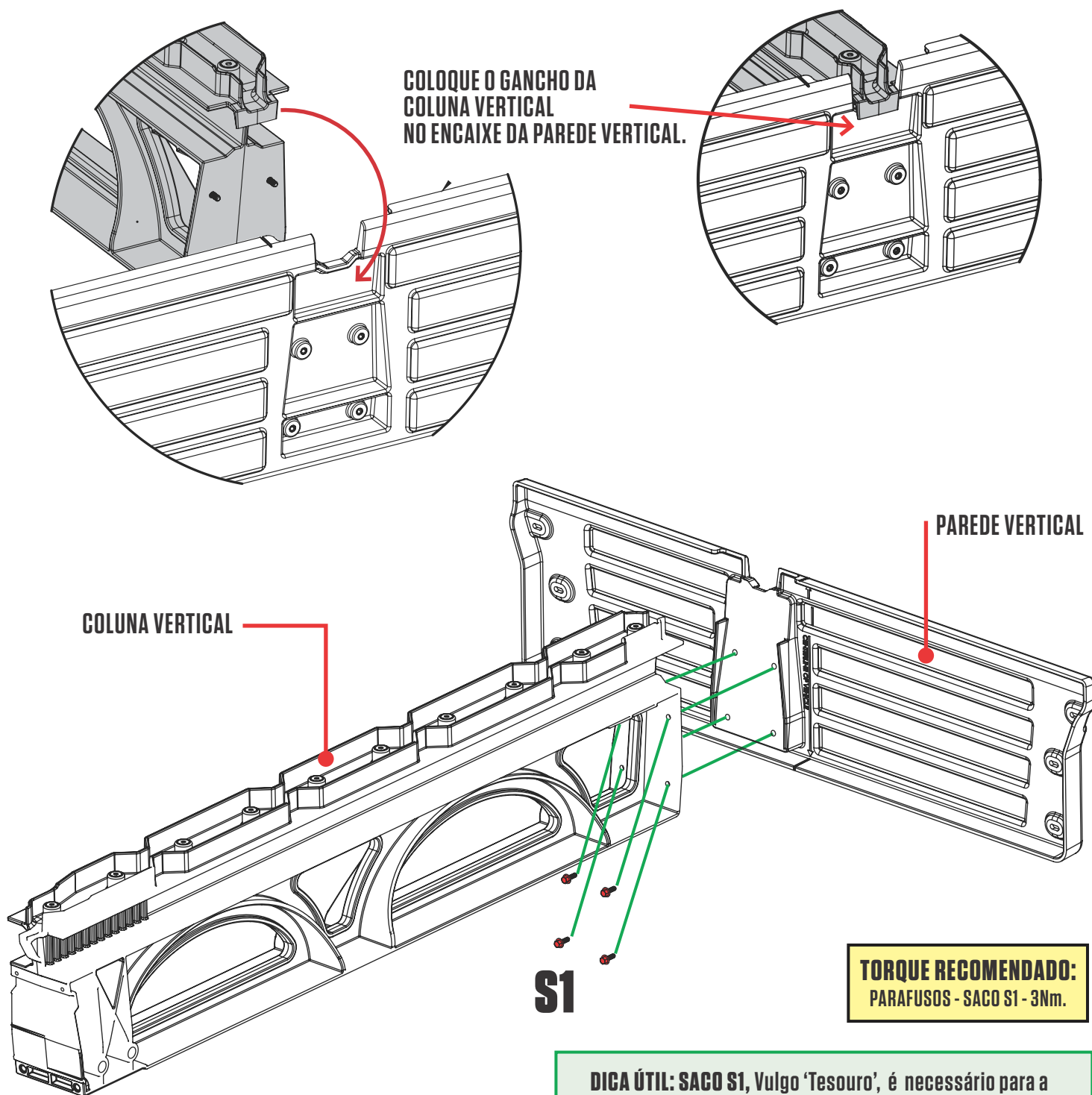

DICA ÚTIL: SACO S1, Vulgo 'Tesouro', é necessário para a maioria dos passos deste manual, mantenha ele sempre próximo! Estes parafusos são destacados nas instruções em **VERMELHO**.

MONTAGEM: POSICIONANDO OS SUPORTES

Mantendo os parafusos **SOLTOS** encaixe os suportes utilizando seis parafusos; Saco S1

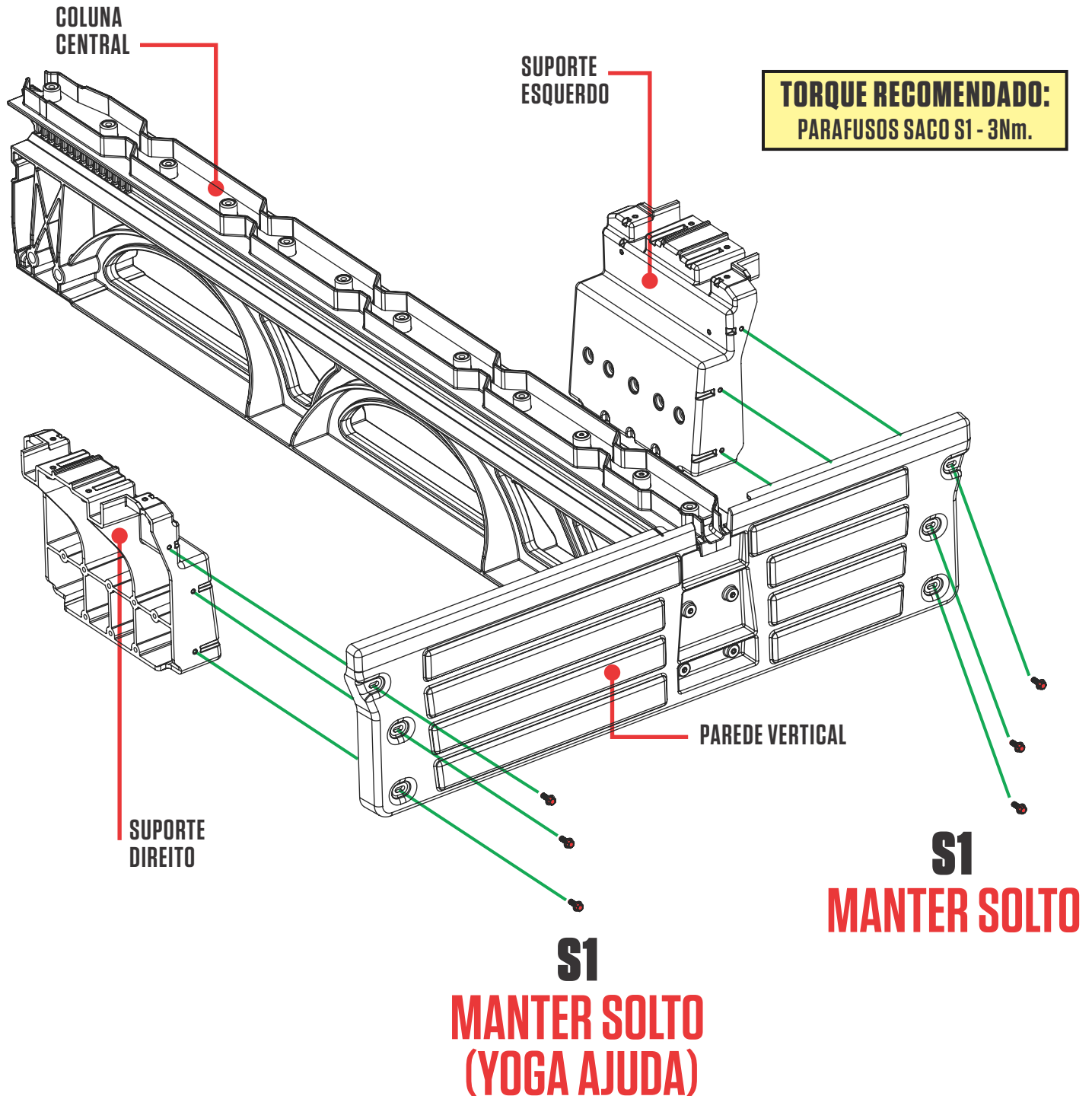

MONTAGEM: ALINHANDO E FIXANDO OS SUPORTES

NOTA: Importante! Este passo garante que os suportes sejam alinhados antes dos parafusos serem apertados.

- Posicione as caixas para suportar a parte de trás das plataformas.
- Posicione as plataformas sobre a coluna central + suportes + parede central.
- Movimente os suportes para a esquerda e direita até que os suportes estejam encaixados.
- **DETALHE A:** Mantenha os parafusos soltos para posicionar as plataformas sobre os suportes; **Saco S1.**
- Agora você pode apertar os parafusos e fixar os suportes na parede central.
- Remova as plataformas dos suportes, guarde os parafusos, remova as caixas e deixe-as de lado para montarmos posteriormente.

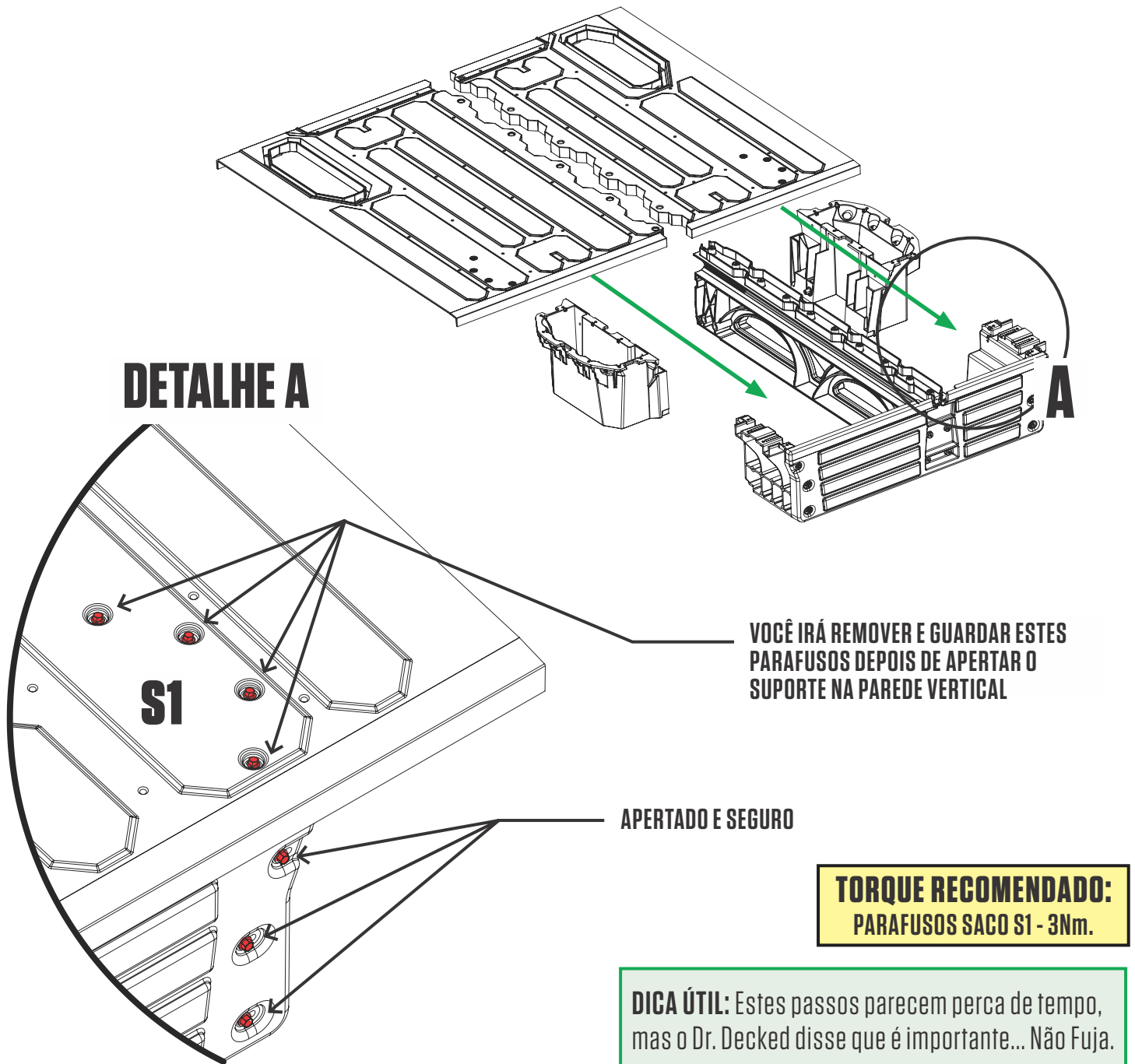

INSTALAÇÃO: MONTAGEM DO CONJUNTO

IMPORTANTE: Antes de colocar o sistema no veículo, aumente o furo de fábrica na parede vertical do sistema utilizando uma broca de 13mm. **NÃO AMPLIE OS FUROS NA CAÇAMBA DA SUA CAMINHONETE.**

- Posicione o conjunto parede central + coluna central + suportes sobre a caçamba.
- DETALHE A: Fixe o conjunto utilizando dois parafusos de 9/10" e duas arruelas; Saco PREP MV1/MV3. Inicie pelo parafuso de baixo para garantir o alinhamento apropriado. **NOTA:** Estes são os mesmos parafusos que estão no Saco S1.
- Repetir no lado direito.

DICA ÚTIL:

O aumento dos furos da parede vertical precisam ser feitos ANTES do sistema ser colocado na caçamba da caminhonete. **NÃO** aumente os furos feitos na parede da caminhonete.

TORQUE RECOMENDADO:

PARAFUSOS - SACO PREP MV1/MV3 - 3Nm.

DETALHE A

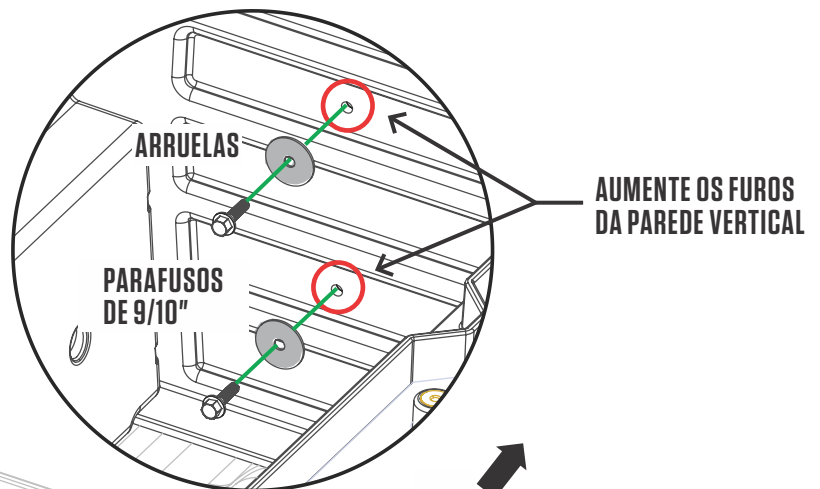

CABINE

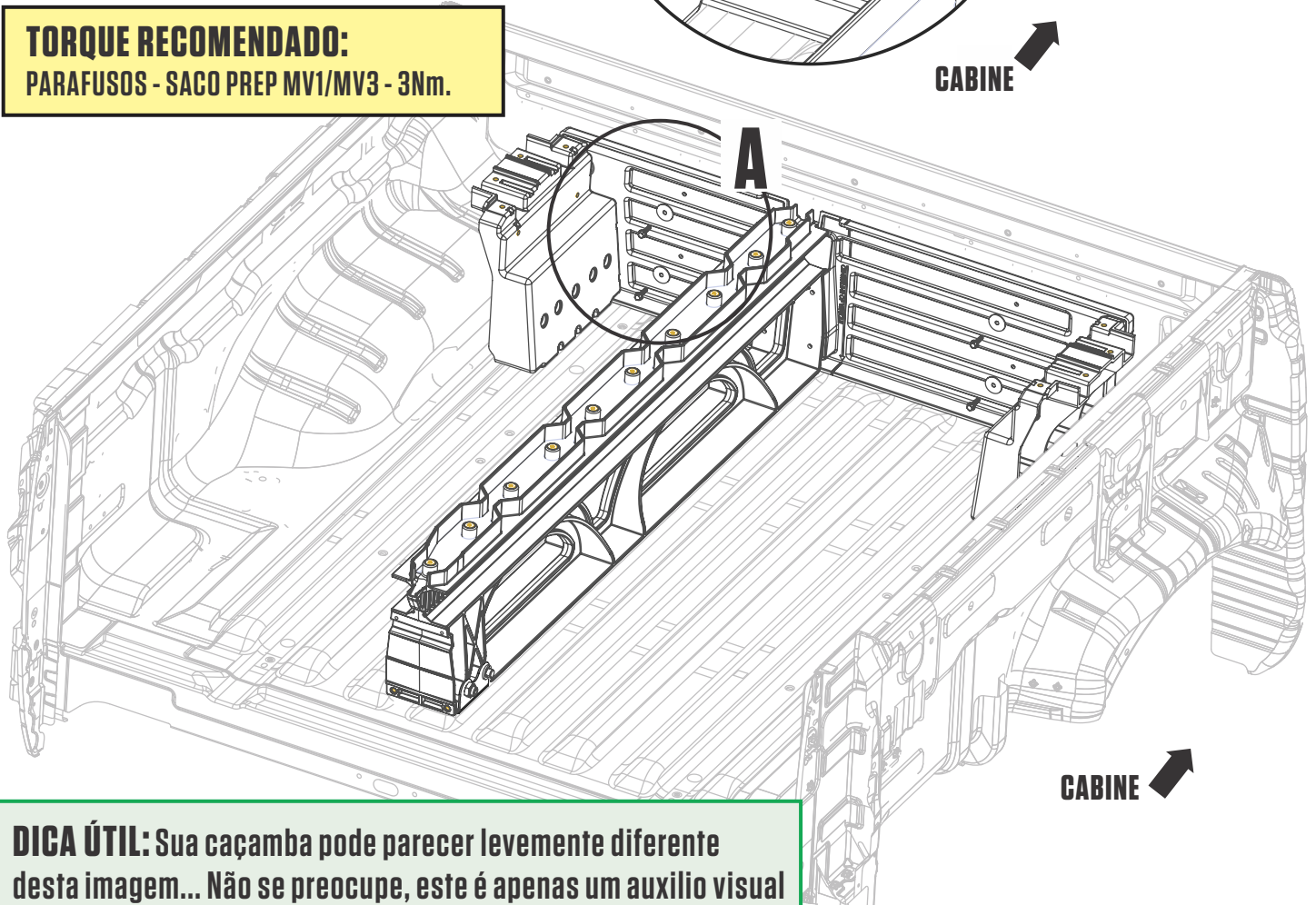

DICA ÚTIL: Sua caçamba pode parecer levemente diferente desta imagem... Não se preocupe, este é apenas um auxílio visual

INSTALAÇÃO: CANAL - C

IMPORTANTE: As caixas têm lado específico, em cada caixa existe uma marca, L (Esquerda) ou R (Direita).

- Posicione a caixa solta do lado esquerdo no fundo da caçamba.
- Posicione o CANAL-C na saliência do suporte e na caixa posicionada no final da caçamba.
- Instale 4 arruelas de nylon em quatro parafusos S1 e em todos os parafusos S2; Saco WASHERS.
- **DETALHE A:** Insira dois parafusos atravessando o CANAL-C e a Caixa, coloque as porcas sem apertar por enquanto. Saco S2, Saco N1. **MANTENHA SOLTO**
- **DETALHE B:** Aperte firmemente o CANAL-C ao Suporte; Saco S1.
- Repita no lado direito.



ARRUELAS DE NYLON

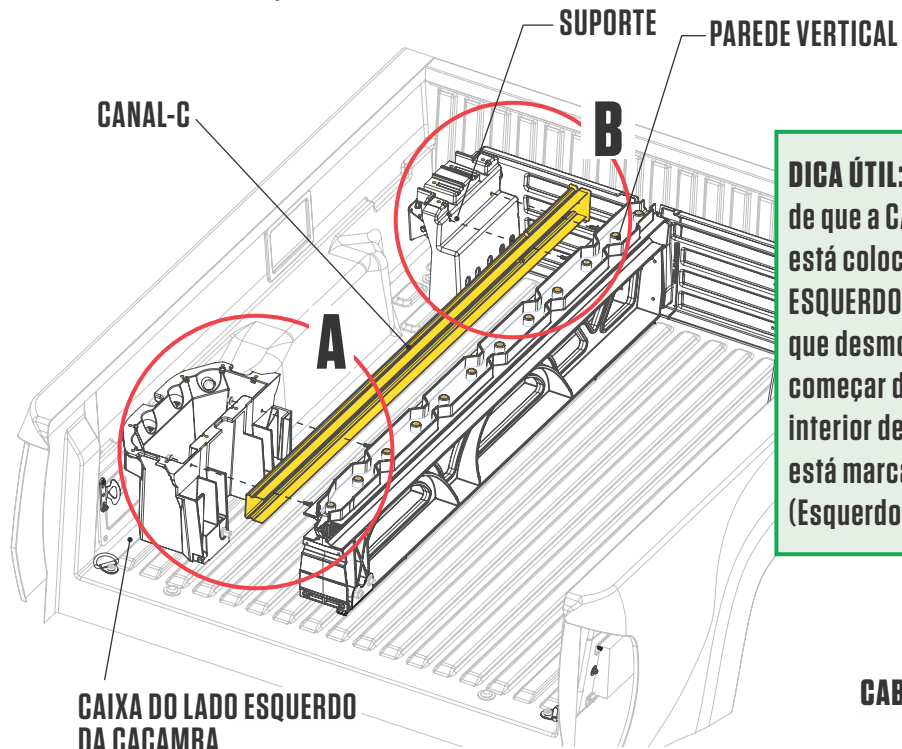

CANAL-C

SUPORE

PAREDE VERTICAL

CAIXA DO LADO ESQUERDO DA CAÇAMBA

CABINE

DICA ÚTIL: Certifique-se de que a CAIXA ESQUERDA está colocada do lado ESQUERDO, ou você terá que desmontar tudo e começar de novo. O interior de cada CAIXA está marcado com L (Esquerdo) ou R (Direito).

DETALHE A MANTENHA SOLTO

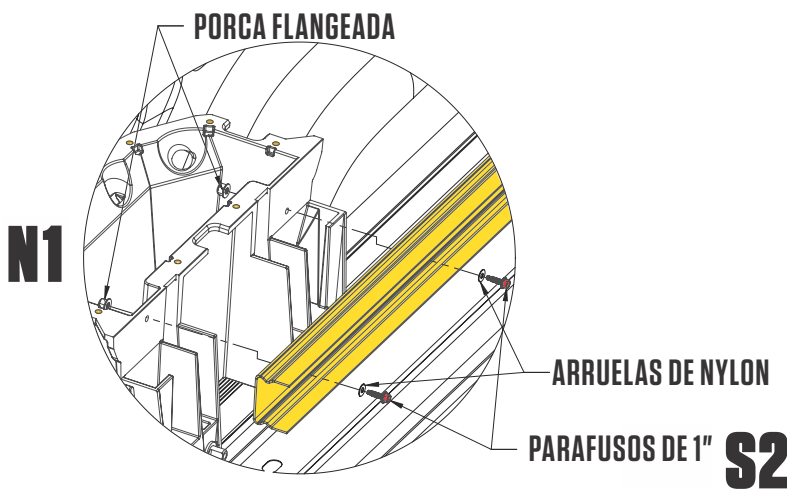

PORCA FLANGEADA

N1

ARRUELAS DE NYLON

PARAFUSOS DE 1" S2

DETALHE B APERTE

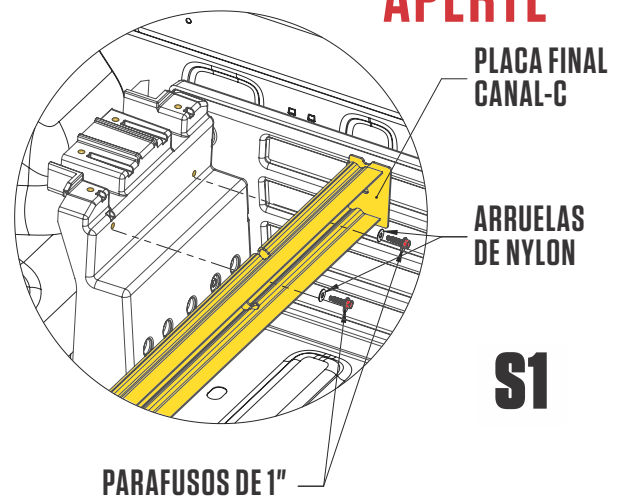

PLACA FINAL CANAL-C

ARRUELAS DE NYLON

S1

PARAFUSOS DE 1"

TORQUE RECOMENDADO: Parafusos nos sacos S1 e S2 - 3Nm.

INSTALAÇÃO: PLATAFORMAS

- Posicione com cuidado a plataforma sobre o suporte, caixa e coluna central.
- Movimento a caixa para frente e para trás até que a plataforma esteja completamente alinhada.
- Mantendo os parafusos soltos, encaixe:
 - Cinco ou seis parafusos (dependendo do tamanho da caçamba - sem arruelas) no centro da plataforma sobre a Coluna Central; **Saco BAG S1**.
 - Quatro parafusos com arruelas de nylon e borracha montadas como mostrado na plataforma sobre o suporte; **Saco S1, Saco WASHERS**.
 - Oito parafusos com arruelas de nylon e borracha montadas como mostrado na plataforma sobre a caixa; **Saco S1, Saco WASHERS**.
- Aperte todos os parafusos S1.
- **Aperte firmemente os parafusos e porcas no Canal-C na Caixa.**
- Repita no outro lado (**Tenha certeza que você não esqueceu de apertar os parafusos nas porcas no Canal-C e na Caixa**).
- Nós incluímos arruelas extras, não se preocupe se algumas sobrarem.



S1

TORQUE RECOMENDADO:
Parafusos no Saco S1 & S2 - 3Nm.

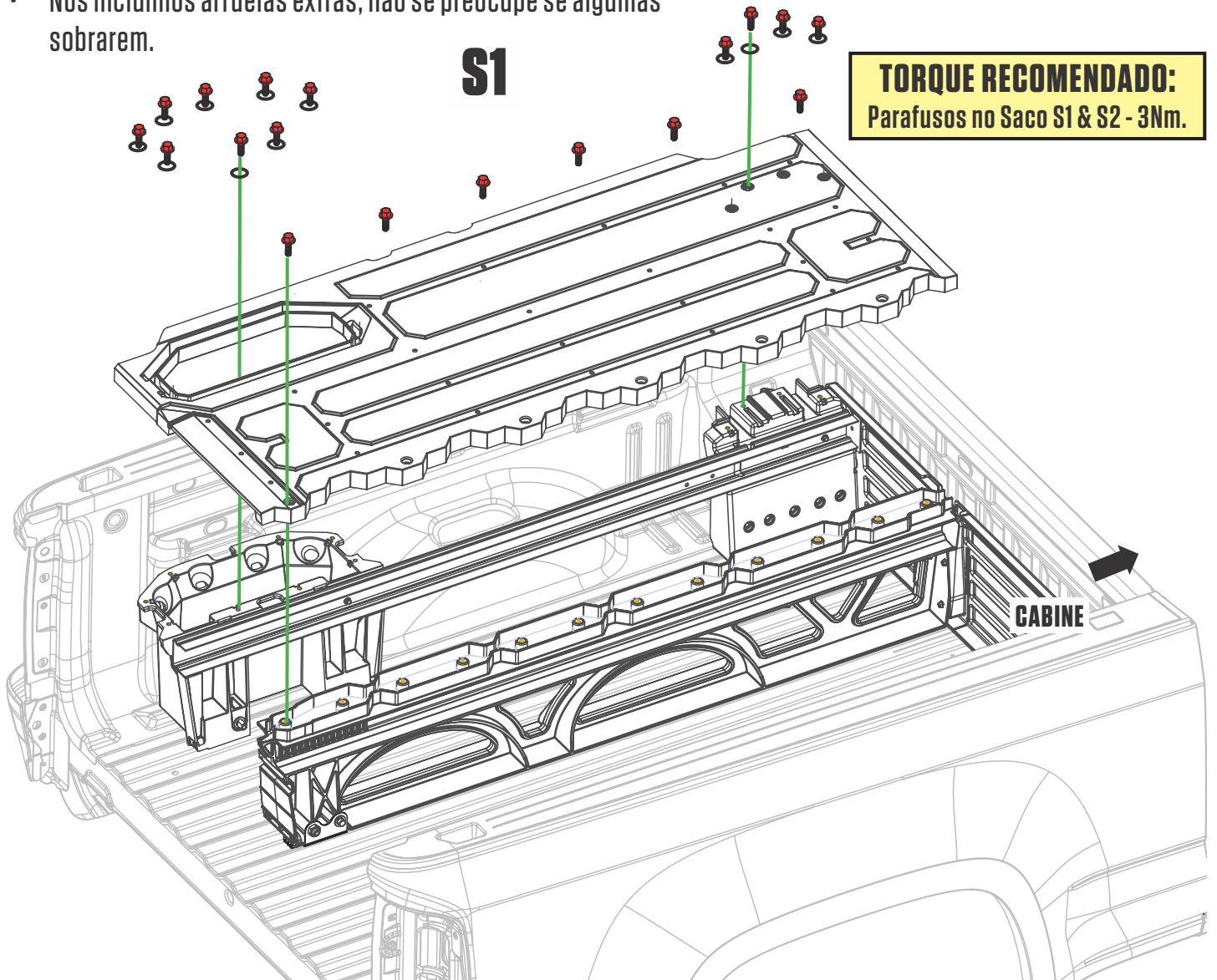

GAVETAS: SUPORTES + RODAS

- Cada gaveta tem suportes laterais. Parafuse os suportes nas gavetas utilizando dois orifícios na parte inferior das gavetas com parafusos de 19mm. Use parafusos de 50mm para fixar o suporte na parte superior da gaveta. **Saco DRAWER 1.**
- Instale o braço tubular em cada gaveta com dois parafusos de 19mm. **Saco DRAWER 1, Saco DRAWER 2.**
- Fixe as rodas nos suportes da gaveta com uma chave sextavada de 7/32"; **Saco WHEELS.**

NOTA: Fornecemos uma chave hexagonal no seu **SACO PREP MV1-MV3.**

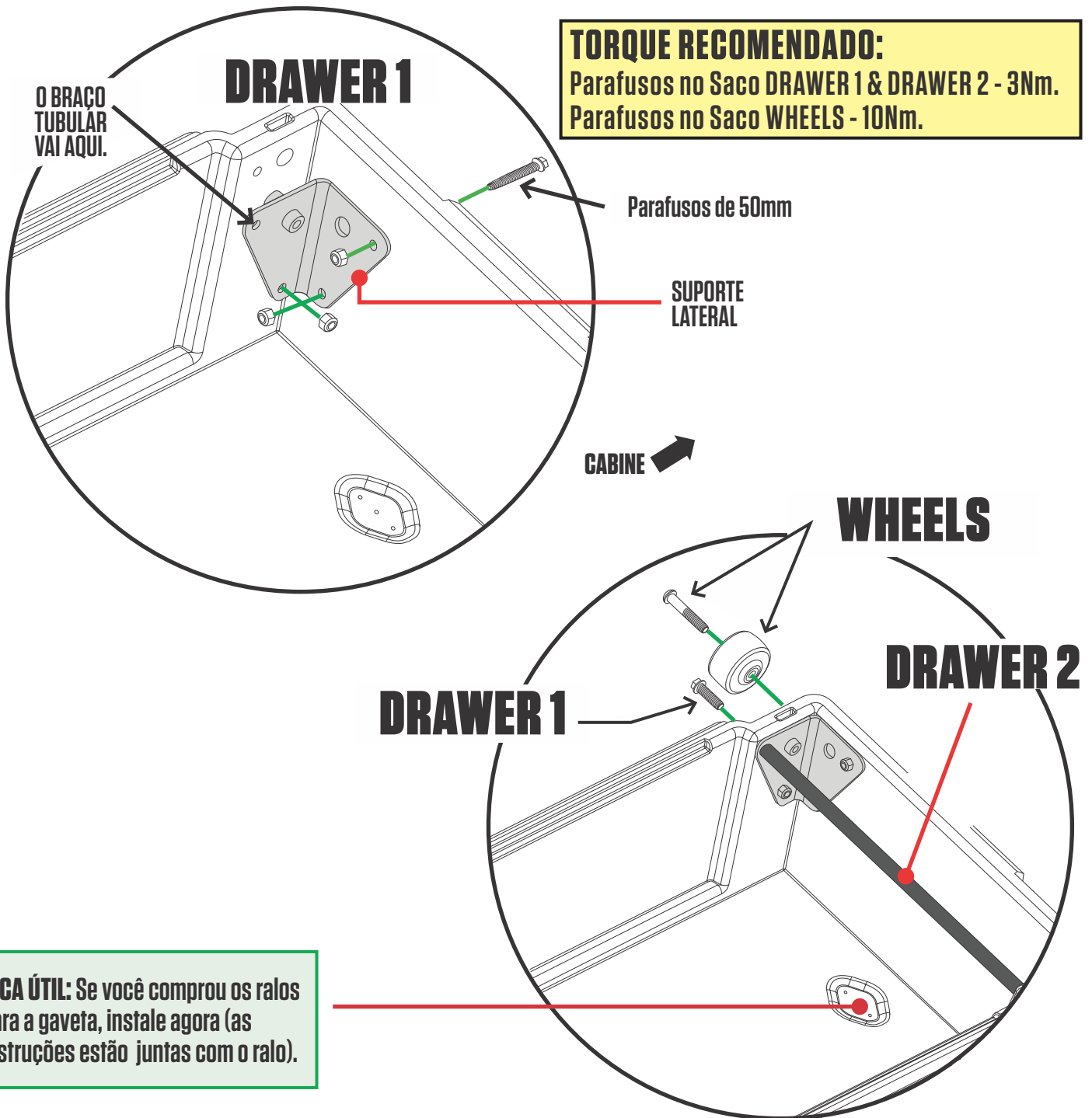

GAVETAS: EIXO DE RODAS + CALHAS

NOTA: É mais fácil instalar completamente a gaveta menor primeiro.

- Empurre a gaveta menor na cavidade do lado do motorista.
- **DETALHE A:** Instale duas rodas no eixo de rodas das gavetas com a chave sextavada 7/32"; Saco WHEELS.
- Repita na outra gaveta.
- **DETALHE B:** Instale as calhas na parte superior das gavetas **COM A LÂMINA APONTADA PARA O MOTORISTA.**

IMPORTANTE: Se a lâmina for posicionada do lado errado, a água será direcionada para dentro da gaveta!

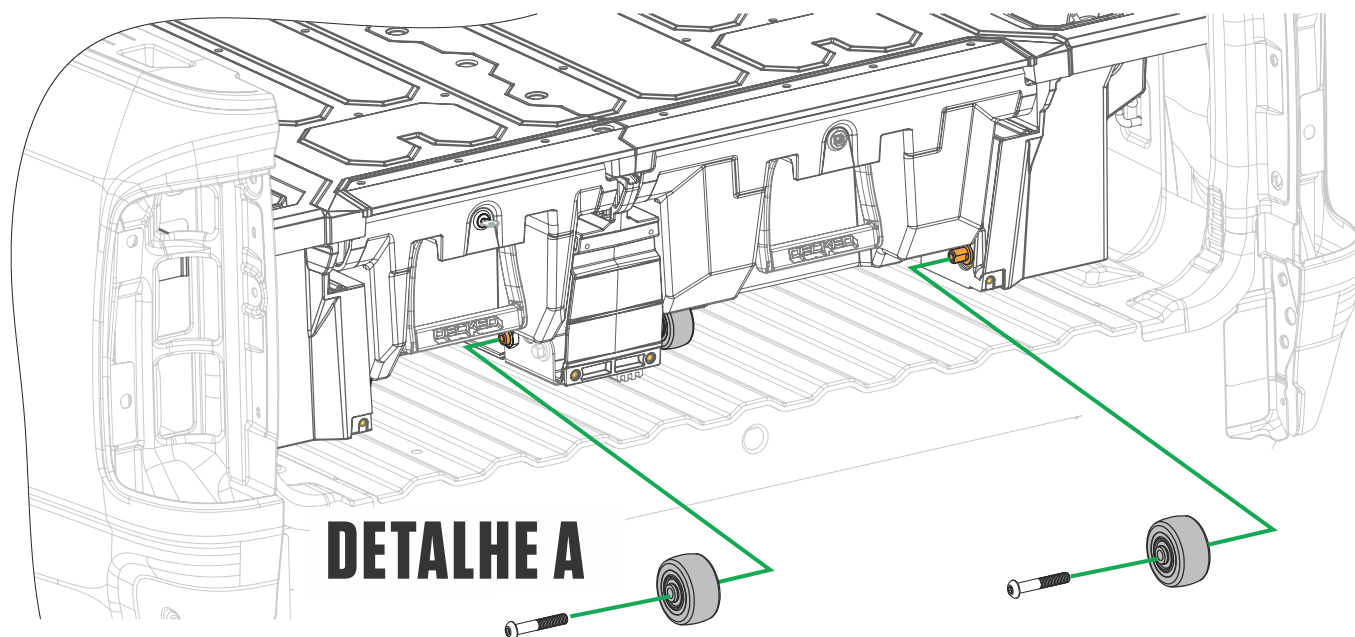

DETALHE A

TORQUE RECOMENDADO:
Parafusos das Rodas - 10Nm.

DICA ÚTIL: Para tornar este passo mais fácil, coloque algo de 2" de altura para levantar a gaveta ou segure a gaveta junto a plataforma.

DICA ÚTIL: Corte as calhas caso elas fiquem salientes.

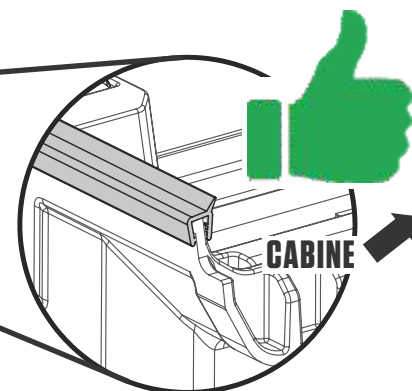
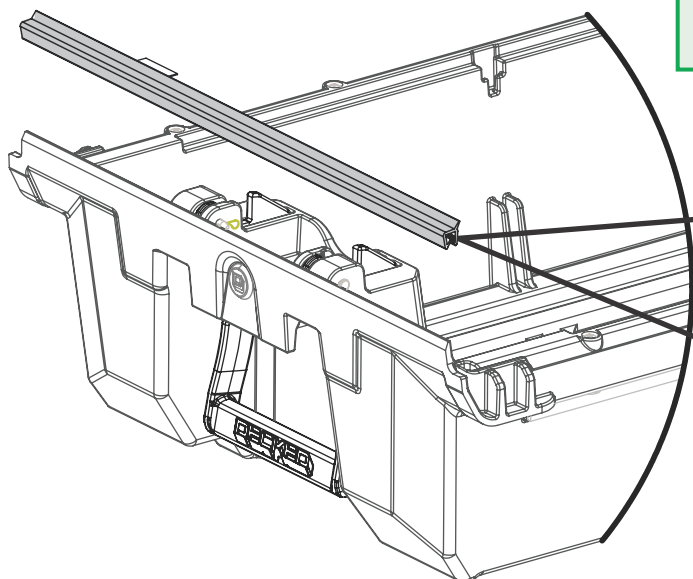

DETALHE B

PARTE DIVERTIDA: BRAÇO DE TORÇÃO + ABRIDOR DE GARRAFAS

- Posicione o braço de torção sobre a coluna central e ambas as caixas laterais.
NOTA: Se você pulou os passos e apertou os Ganchos-J na instalação, Solte-os!
- Instale mantendo os parafusos soltos:
 - Dois parafusos de 12mm através dos furos localizados na parte de cima da coluna vertical; **Saco FINAL MID.**
 - Dois parafusos com arruelas de nylon nos furos localizados abaixo das caixas laterais; **Saco S1.**
 - Dois parafusos com arruelas de nylon abaixo do abridor de garrafas e do centro da barra de torsão nos furos localizados abaixo da coluna central; **Saco S1.**
- Alinhe o abridor de garrafas à coluna central e aperte os quatro parafusos.
- Aperte os parafusos nas caixas laterais.
Aperte o Gancho em J, mas NÃO APERTE MUITO! Tenha certeza que o espaço entre o sistema e a lateral da caçamba é igual em ambos os lados.
- Instale o protetor de parafusos na sobra do Gancho em J; **Saco FINAL MID.**

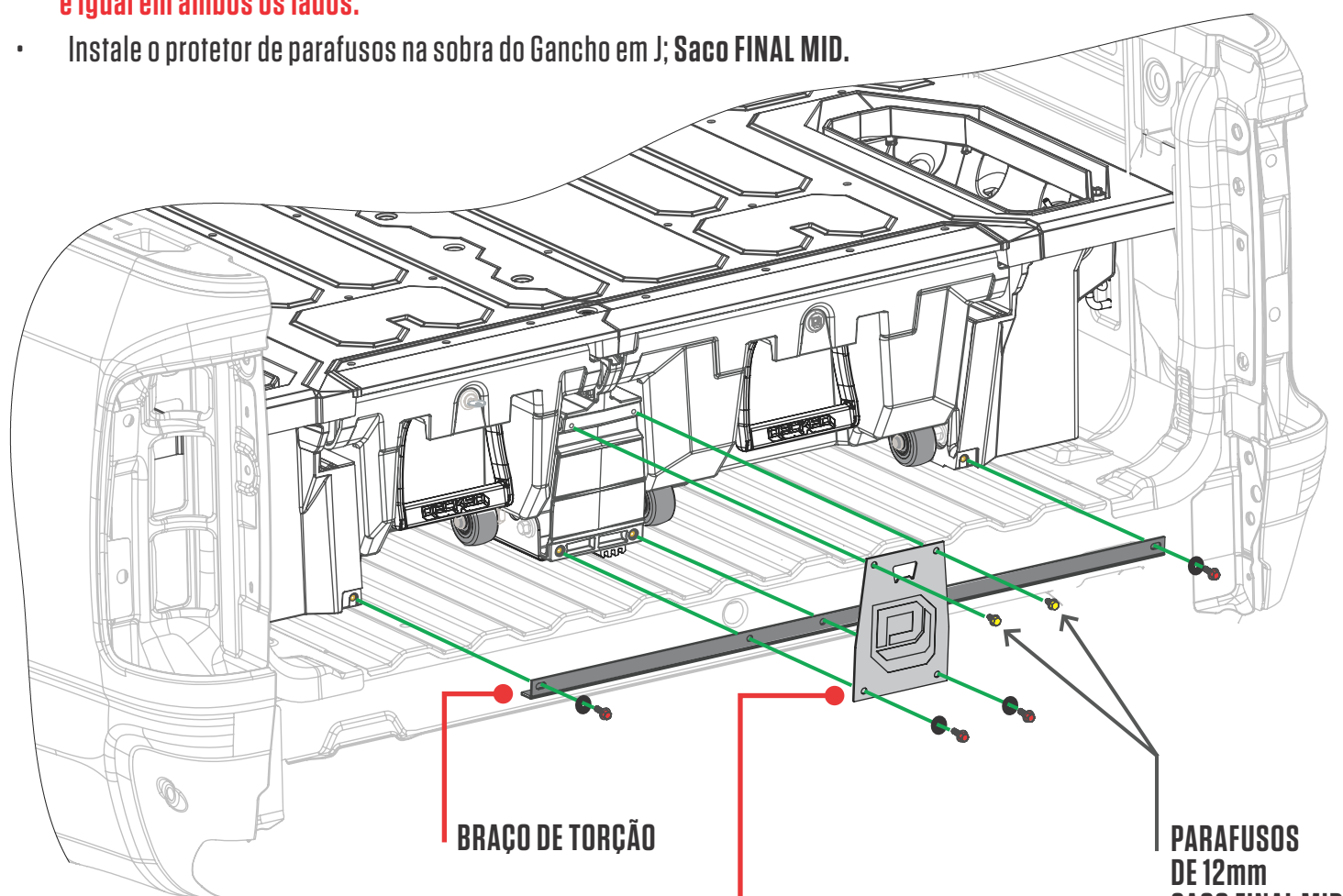

DICA ÚTIL: O abridor de garrafas fica **sobre** o braço de torção.

ABRIDOR DE GARRAFAS

TORQUE RECOMENDADO:
Parafusos no Saco S1 - 3Nm.

PARAFUSOS DE 12mm
SACO FINAL MID

INSTALAÇÃO: GANCHOS EM J

- Instale o Gancho em J no suporte e através do orifício encontrado na caixa lateral. **Saco J8.**
- Instale a porca esférica com a borboleta de aperto no Gancho em J e aperte parcialmente usando apenas a força dos dedos.

IMPORTANTE: Mantenha os Ganchos em J soltos!

- Repita no outro lado.
- Aperte o Gancho em J, mas **NÃO APERTE MUITO!** Tenha certeza que o espaço entre o sistema e a lateral da caçamba é igual em ambos os lados.
- Instale o protetor de parafusos na sobra do Gancho em J; **Saco FINAL MID.**

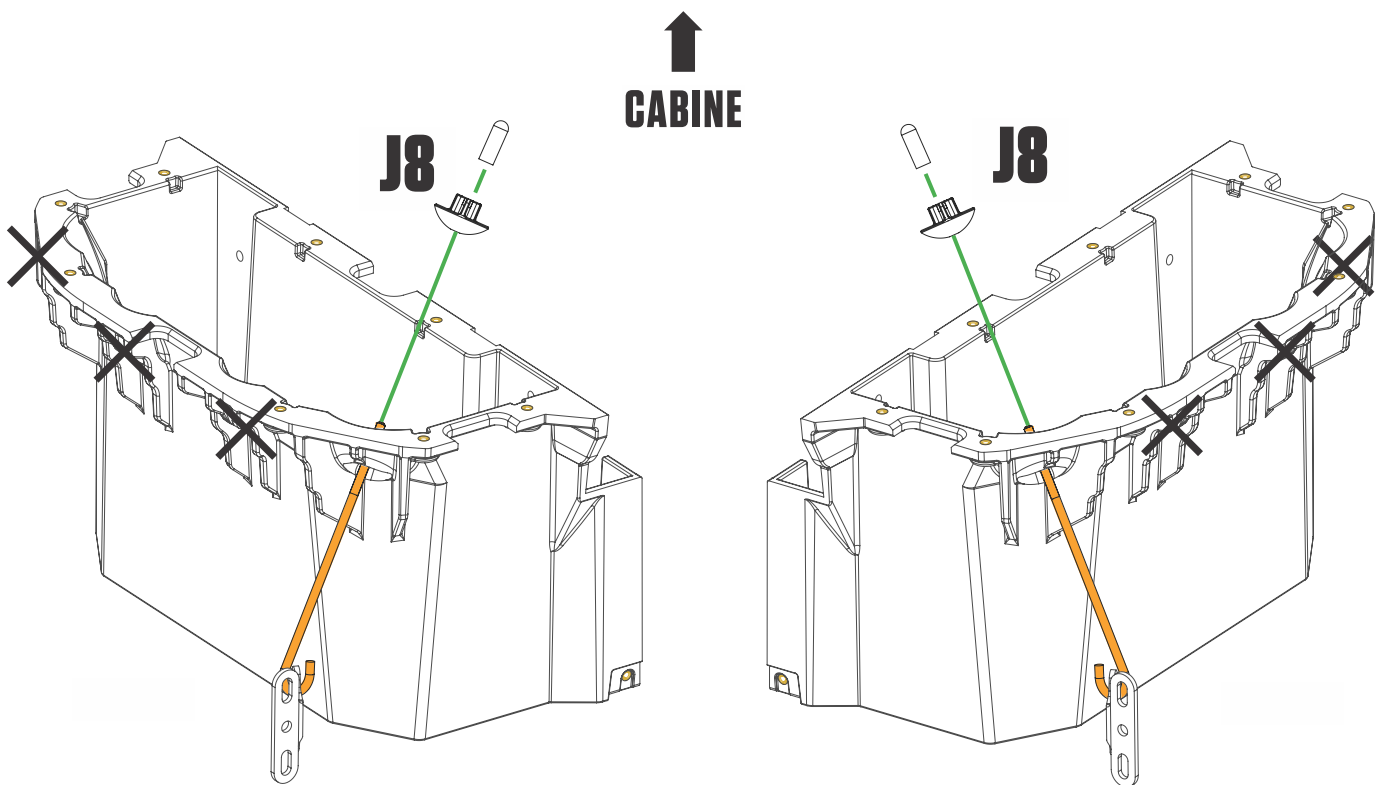

**CAIXA ESQUERDA
MANTENHA SOLTO**

**CAIXA DIREITA
MANTENHA SOLTO**

DICA ÚTIL: Certifique-se que os ganchos estejam direcionados para a porta traseira.

IMPORTANTE: Você está quase lá, então prepare sua bebida favorita para abrir no abridor de garrafas e faça um brinde à sua caminhonete. Quando terminar, poste imediatamente uma foto de seu outro bem precioso, filho ou cachorro (sem nenhuma ordem significativa - por favor, alguém nos mostre seu crocodilo de estimação) apreciando sua realização. Adicione a hashtag **#DECKEDBRASIL** | **@DECKEDBRASIL**.

PASSOS FINAIS: RÉGUA

- Instale a régua com seis parafusos de 1/8"; Saco FINAL MID. Comece a apertar os parafusos com os dedos para não espanar a rosca. Aperte apenas até encostar. O aperto excessivo pode remover as roscas.

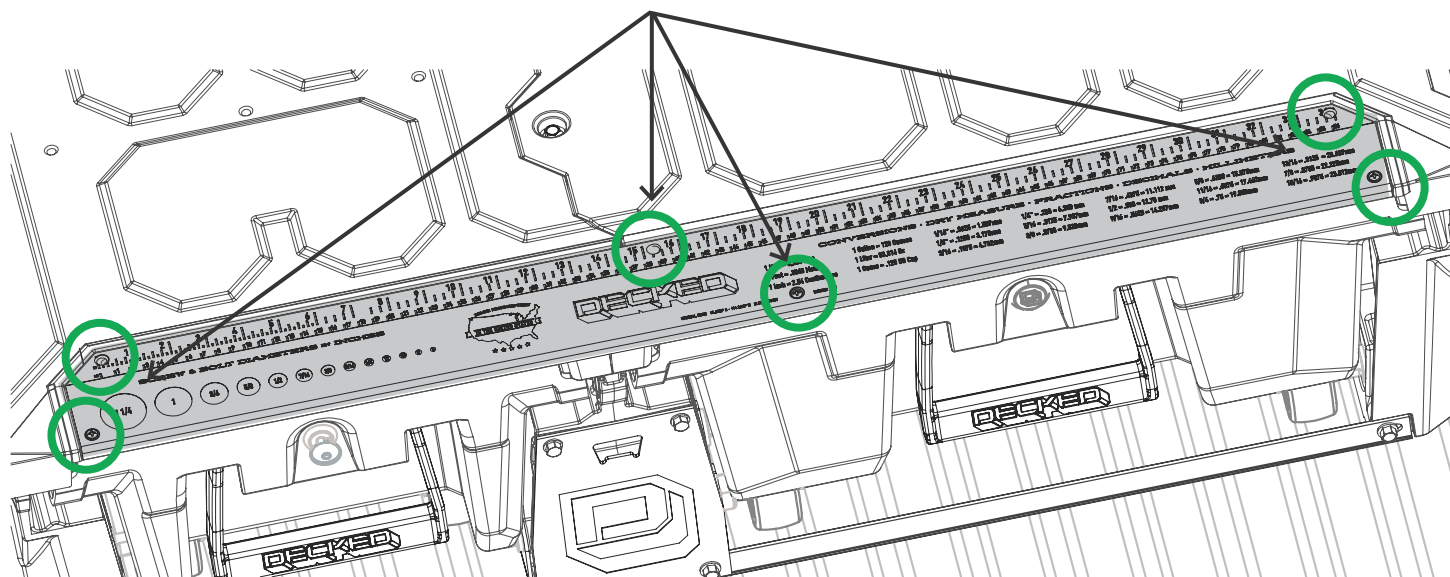

PASSOS FINAIS: TAMPAS DAS CAIXAS

- **DETALHE A:** As tampas das caixas são específicas para os lados esquerdo (marcado com L) e direito (marcado com R).
- **DETALHE B:** Segurando a tampa como demonstrado, insira a aba da tampa traseira na caixa e empurre a extremidade frontal da tampa para baixo para prendê-la. Não tenha medo de empurrar com força.
- Insira os tampões dos orifícios da fechadura, a menos que esteja encaixando as fechaduras opcionais da gaveta, caso esteja instalando a fechadura da gaveta (instruções com as fechaduras); Saco FINAL MID.

DETALHE A

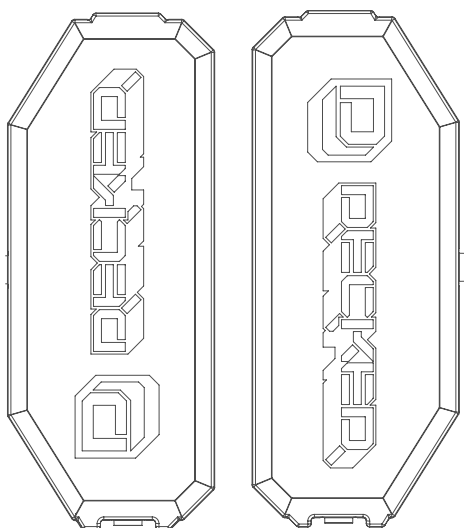

TAMPA DA
CAIXA ESQ.

TAMPA DA
CAIXA DIR.

DETALHE B

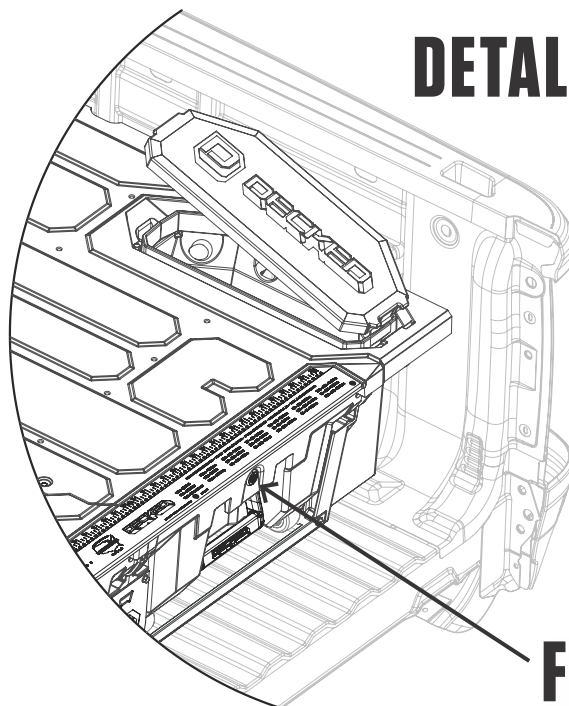

FINAL MID

GARANTIA LIMITADA DE 3 ANOS - DECKED

E agora ... uma palavra de nossos advogados.

A DECKED LLC garante ao comprador original deste produto que o produto estará livre de defeitos de fabricação e materiais por um período de três (3) anos a partir da data original da compra. Se, em três (3) anos a partir da data original de compra, este produto falhar devido a defeito de material ou de fabricação, a DECKED LLC substituirá qualquer peça defeituosa a seu critério.

O comprador original deve entrar em contato com a equipe de atendimento ao cliente da DECKED LLC e fornecer uma descrição da peça com defeito, incluindo fotos digitais, se solicitado, com a documentação de compra original com a validação da cobertura da garantia ou ter ativado a garantia on-line anteriormente.

Esta garantia NÃO cobre ou se aplica a:

- Danos ao produto devido ao uso indevido, manuseio incorreto e abuso.
- Produtos não usados de acordo com as instruções ou recomendações do fabricante.
- Produto não montado ou instalado de acordo com as instruções do fabricante.
- Desgaste normal.
- Danos não declarados ao sistema durante o transporte, por força da vontade de Deus. Além disso, danos consequenciais e incidentais (incluindo perda de tempo), como danos a pessoas ou propriedade, não são cobertos por esta garantia.

REGISTRE SEU PRODUTO PARA QUALQUER NECESSIDADE DE GARANTIA FUTURA. DECKED.COM/REGISTER

#DECKEDBRASIL | @DECKEDBRASIL